

# SERVANTE PREMIUM 5 TIROIRS

Ref. **076143** (sans outillages)  
Ref. **080119** (avec outillages)

Conception en acier thermolaqué pour une **haute résistance à l'usure**.

Poignée de manutention

**Support flacons**, idéal pour le rangement des bombes aérosol, produits de nettoyage, pulvérisateurs, etc.



**Couvercle avec 2 vérins à gaz** pour une utilisation confortable.

**Grand coffre\*** verrouillable pour les outils et objets volumineux.

**Fermeture centralisée** par clé ronde du couvercle et des tiroirs.

**5 tiroirs\*** avec glissières à roulements à billes.

**1 plateau\*** spécial grands volumes avec rebords anti-chute.

**Grande maniabilité** : 4 roues haute résistance, 2 fixes et 2 pivotantes avec frein de stationnement.

\*Tapis antidérapant dans tous les tiroirs, coffre et plateau.

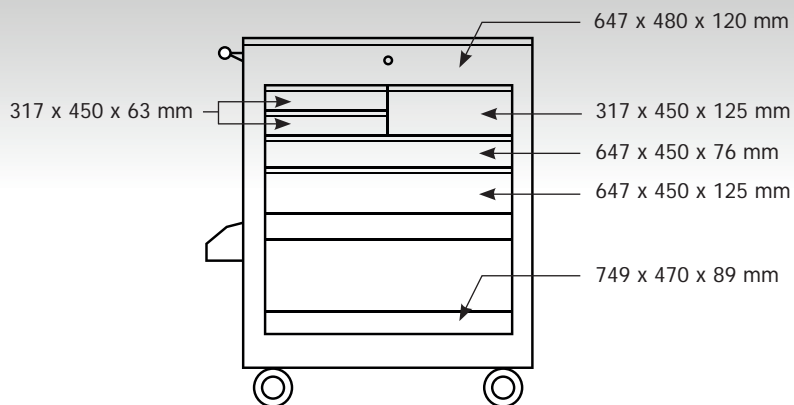

Capacité de charge	320 kg
Dimensions avec poignée	867 x 560 x 1050 mm
Poids à vide	64 kg
Clés rondes fournies	x4